

A

Alhambra®
GUITARRAS

PLAYING
YOUR
WAY



PLAYING
YOUR
WAY





12

RAGIONI PER SCEGLIERE UNA CHITARRA ALHAMBRA

- 1 **Manifattura spagnola in Spagna**, laboratorio Alhambra.
- 2 **Oltre 50 anni** di esperienza con continui investimenti in R + S.
- 3 **Leader mondiale** nelle chitarre classiche.
- 4 Una rete di oltre **3000 punti** vendita in più di 70 paesi.
- 5 **Gamma completa:** classiche, flamenco, acustiche, semi-acustiche e chitarre tradizionali da "Studenti" a "Professionisti".
- 6 Sistema di lavorazione con "**Tacco Spagnolo**".
- 7 **Selezione all'origine** del legname. Legno massiccio.
- 8 Impegno attivo nel **rispetto dell'ambiente**.
- 9 **Incatenatura originale** Alhambra.
- 10 Chitarre con **3 anni di garanzia**.
- 11 **Impegno sociale.** Scommettiamo sulla cultura ed appoggiamo i giovani chitarristi. **CIGA. Concorso Internazionale di Chitarre Alhambra.**
- 12 **Accessori di grande marca.**

 **D'Addario**

RITTER

ortolá



FISHMAN
Acoustic Amplification

Righton!
STRAPS

Schaller

RC
Royal Classics

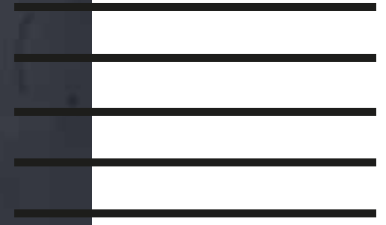

PLAYING
YOUR
WAY





Alhambra®
GUITARRAS

Alhambra Guitars è la marca leader mondiale nel disegno e costruzione di chitarre dal 1965. Presentiamo il catalogo delle chitarre **“Create in Spagna”**. E' il più esteso e dettagliato sul mercato con punti vendita in più di 70 paesi.

Oltre 50 anni di esperienza nella produzione artigianale delle migliori chitarre classiche, flamenco e acustiche presenti sul mercato.

La nostra gamma di strumenti è il risultato della perfetta fusione della tradizione manuale e della più moderna tecnologia nella lavorazione del legno e nella costruzione di chitarre, offrendo diverse possibilità di personalizzazione: per mancini, misure speciali, chitarre con preamplificazione, ecc..

La qualità delle chitarre Alhambra:

ciascun strumento è unico grazie alla sua produzione artigianale ed alla autenticità del legname selezionato. Ogni strumento ha la sua specifica identificazione (numero di serie) che permette un esclusivo servizio post vendita. Le chitarre Alhambra hanno una garanzia di 3 anni.



Tradizione

l'origine della chitarra come strumento si rifà all'antichità, con molte versioni e forme. Ma la nostra chitarra classica risale al diciannovesimo secolo. Un liutaio del sud sella Spagna, Antonio de Torres, è il suo ideatore (1859). Nel Museo della Musica di Barcellona, sono esposte alcune delle sue chitarre: forma, misura, concetto di fabbricazione con l'esclusivo “Tallone spagnolo”, sostegni che erano unici.

La Spagna è la culla delle chitarre classiche moderne. Alhambra Guitars ha ereditato la cultura della tradizionale elaborazione spagnola delle chitarre e rispetta gli elementi specifici di costruzione del suo inventore, che dà autenticità e qualità in ciascuno strumento.

A

Alhambra®

GUITARRAS



CLASSICA

Alhambra è un marchio rinomato nel mondo per la manifattura di chitarre classiche. La nostra gamma di oltre 50 modelli (senza prendere in considerazione tutte le possibili varianti di taglie, legnami, finiture, ...) presenta 4 livelli di qualità: Studio, Conservatorio, Concerto e Professionale.



Ali Arango (CUBA)



Andrea González (SPAIN)



FLAMENCO

Il Flamenco è stato dichiarato Patrimonio Culturale Immateriale dell'Umanità dal 2010, e la chitarra flamenco è lo strumento dell' "Arte del Tocco". Alhambra, il marchio Spagnolo, offre una gamma di 15 modelli, a cui vanno aggiunte le numerose opzioni disponibili, in 4 livelli di qualità, dallo Studio al Professionale.



Carlos Piñana (SPAIN)



Josué Tacoronte (CUBA)

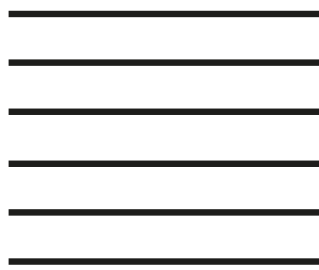

ACUSTICA

Alhambra offre 3 tradizionali disegni della gamma di chitarre a corde acciaio: Jumbo, Western (o Dreadnought) e Auditorio. Tutti sono disponibili in vari livelli di qualità (dalla linea Appalachian ai modelli professionali).



SEMI-ACUSTICHE

Una linea di chitarre che presenta speciali versioni per musicisti versatili. Ci sono modelli con il corpo largo o con il corpo stretto e ibridi... ciascun musicista può scegliere la sua chitarra in una gamma di più di 20 modelli.



STRUMENTI TRADIZIONALI



Così come le moderne chitarre classiche, la storia del Liuto e della Banduria è spesso associata alla Spagna, unico stato in Europa dove vengono usati tradizionalmente. La gamma di chitarre Alhambra è veramente completa, dagli strumenti di liuteria per musicisti professionisti, ai modelli tradizionali per i gruppi popolari.



Ken Hensley (ENGLAND)



Álvaro Urquijo (SPAIN)



Volo (FRANCE)

PLAYING
YOUR
WAY



Alhambra

IMPEGNO SOCIALE

CIGA. CONCORSO INTERNAZIONALE CHITARRA ALHAMBRA



www.concursoalhambra.com



NOI RENDIAMO ALLA SOCIETA' CIO' CHE LA SOCIETA' CI HA DATO.

Promuovere, supportare ed onorare il lavoro di nuovi talentuosi chitarristi di fama internazionale, è sempre stato il compito primario del Concorso, sin dal suo inizio. Qualità e prestigio sono gli importanti valori che hanno guidato le attività del Concorso nel corso degli anni.

Manufacturas Alhambra, consapevole del suo obbligo di dare un contributo alle generazioni dei giovani chitarristi, ha creato nel 1990 il **Concorso Internazionale Chitarra Alhambra** e il **Concorso Internazionale Chitarra Alhambra** per giovani nel 2013.

Certificato di innovazione tecnologica. Studio e sviluppo del nuovo suono per sviluppare il suono con maggior potenza, timbrica e armonici.



ALHAMBRA SYSTEM

TALLONE EET (Environmental Efficiency Technology / Tecnologia di Efficienza Ambientale)

Il Tallone è stato sviluppato seguendo la politica attiva sulla salvaguardia dell'ambiente. Composto da più pezzi recuperati da altri tagli per risparmiare legname ed incollati tra loro con le venature incrociate per dare una straordinaria stabilità.

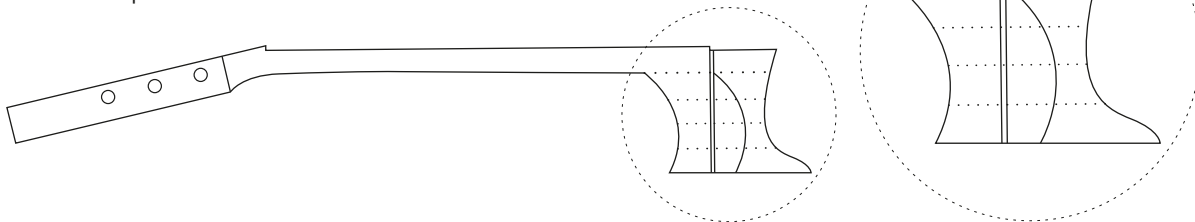

RINFORZO DI EBANO INTERNO AL MANICO

Questo rinforzo conferisce al manico della chitarra una rigidità e una stabilità addizionale. La striscia di ebano viene posizionata in tutta la lunghezza del manico, dal tallone fino alla paletta della chitarra. Tutti i modelli a partire dalla 5 P incorporano nel manico questo rinforzo.

Questa striscia di ebano è visibile o togliendo il capotasto o dalla buca della chitarra, come mostrato dalle fotografie.



MANICO ERGONECK

Il manico Ergoneck è il risultato dello continuo studio e sviluppo di Manufacturas Alhambra . Per migliorare l'ergonomia del manico e favorire così la posizione della mano sinistra del chitarrista. Con la sua forma asimmetrica, il manico Ergoneck si adatta in una maniera molto più naturale alla mano del suonatore.

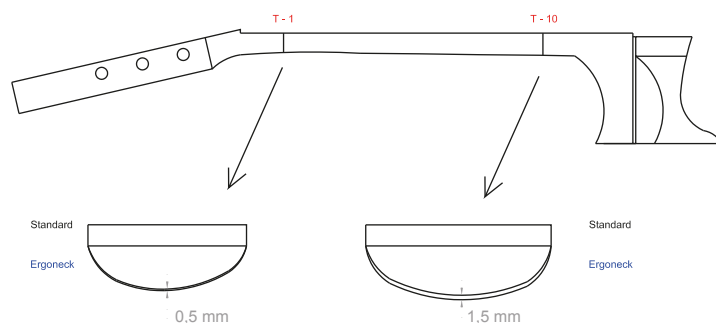

MODELLI

Per anni Manufacturas Alhambra ha studiato la sonorità e la risonanza all'interno del corpo della chitarra e la sua struttura. Come risultato di questi studi Alhambra disegna e realizza differenti body e casse di risonanza, conferendo ad ogni modello una personalità differente e riconoscibile.

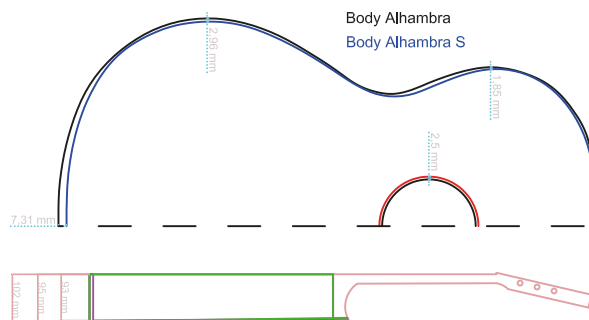

NEL RISPETTO DELL'AMBIENTE

Grazie alla nostra filosofia aziendale ed alla nostra responsabilità sociale, in Alhambra vogliamo sempre migliorare la sostenibilità e l'ottimizzazione di ogni processo: **selezione del legname alla fonte, il suo trattamento ed il riciclo.**

Legni Nobili: il legname utilizzato per la lavorazione delle nostre chitarre arriva da foreste e piantagioni che sono lavorate con i più alti standard ambientali. Quindi lo sfruttamento delle risorse ambientali sostenibili ed i benefici per le persone, sono garantiti. In questo modo, noi promuoviamo la conservazione e la sostenibilità dell'uso di queste foreste, specialmente delle foreste vergini, le ultime foreste vergini del pianeta. Le procedure regolate da CITES (Convenzione sul commercio internazionale delle specie minacciate di fauna e flora selvatiche).

Vernicatura:

LIFE: certificato per gli strumenti trattati con vernici a base d'acqua.



Alhambra



Regolamento EUTR 995/2010: noi adempiamo a questo regolamento ratificato in Spagna attraverso il Decreto Reale 1080/2015 del 4 dicembre, per assicurare la regolarità della commercializzazione del legname e dei prodotti da esso derivati. Nello stesso tempo, tutti i nostri fornitori di legname sono certificati FSC



Immagazzinaggio da 2 a 4 anni per dare al legno il massimo della stabilità prima del processo costruttivo



Processo: Taglio e finitura



Processo: Incatenatura



Processo: montaggio e fissaggio filetti



Processo: finitura fasce



Processo: lucidatura



Processo: montaggio tasti



Controllo qualità



Stabilimento in Muro de Alcoy, Alicante - Spagna dal 1965



ALHAMBRA
Impresa Spagnola



Alhambra[®]
GUITARRAS



MANUFACTURAS ALHAMBRA S.L.

Duquesa de Almodóvar, 17
E-03830 MURO DE ALCOY
(Alicante) SPAIN

Tel. +34 965 530 011

www.alhambrasl.com

info@alhambrasl.com

